



FERRI[®]

Forestry



SIMPLY. THE MOWER

TFCB/F



PREVIEW

FORSTMULCHGERÄT

Rotor mit festen Werkzeugen für
60 - 120 PS (Ø max. 20 cm) Traktoren

- Die Forstmulchgeraete der Baureihe TFCB/F sind ideal für die Zerkleinerung von Ästen und Sträuchern bis zu einem Durchmesser von 20 cm mit kleinen und mittleren Traktoren. Geeignet für die Instandhaltung von Straßen, Stromleitungen und Waldreinigung nach der Holzernte.
- Die Standardausführung des Forstmulchers TFCB/F ist mit einem robusten Rotor mit festen Werkzeugen ausgestattet. Die Werkzeuge und deren Halterungen bestehen aus hochfestem Schmiedestahl mit Hartmetalleinsätzen. Der Rotor mit festen Zähnen ermöglicht eine begrenzte Leistungsaufnahme des Traktors, insbesondere zu Beginn der Arbeit, und eine lange Lebensdauer. Der Austausch der Werkzeuge ist unter allen Arbeitsbedingungen schnell und einfach.

TRITURADORA FORESTAL

Rotor con dientes fijos para tractores de
60 - 120 HP (Ø máx. 20 cm)

- Las trituradoras forestales modelo TFCB/F son ideales para triturar ramas y arbustos hasta 20 cm de diámetro en combinación con tractores pequeños y medianos. Adecuado para el mantenimiento de carreteras, líneas eléctricas y limpieza de bosques después de la tala de madera.
- La versión estándar de la trituradora forestal TFCB/F está equipada con un robusto rotor con dientes fijos. Los dientes y sus soportes son de acero forjado de alta resistencia con insertos de carburo de tungsteno. El rotor con dientes fijos permite un consumo de potencia limitado del tractor, especialmente durante el inicio del trabajo, y una larga vida útil. La sustitución de los dientes es rápida y sencilla en todas las condiciones de trabajo.

FERRI[®]
SIMPLY. THE MOWER



Rotor mit festen Werkzeugen.
Rotor con herramientas fijas.



Gegenrahmen Hardox 400.
Double chassis interno HARDOX 400.



Seitlicher Antrieb mit 4 Riemen
und Heckhaube mit hydraulischem Zylinder.
Transmisión lateral con 4 correas y capó con gato hidráulico.



Stützkufen.
Correderas de apoyo.



Doppelter Frontschutz mit Ketten.
Doble protección frontal con cadenas.

TFCB/F

FORSTMULCHGERÄT





Die verfügbaren Arbeitsbreiten sind: 160 - 180 und 200 cm.

TRITURADORA FORESTAL

Las anchuras de trabajo disponibles son: 160 - 180 y 200 cm.





HARDOX[®]
WEAR PLATE
DOMEX[®]
HIGH STRENGTH STEEL

Mod.			min  max					
	m.	ft.	HP	kW	m.	ft.	m.	ft.
TFCB/F 1600	1,60	5.25	60 - 80	45 - 60	0,25	0.82	0,41	2.00
TFCB/F 1800	1,80	5.90	70 - 90	52 - 67	0,25	0.82	0,41	2.00
TFCB/F 2000	2,00	6.56	90 - 120	67 - 89	0,25	0.82	0,41	2.00

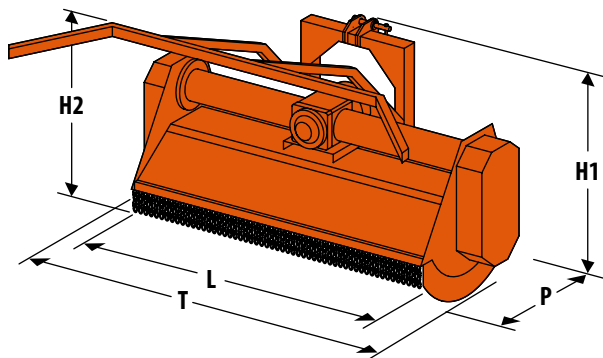
Mod.	T	L	P	H1	H2
	m	m	m	m	m
TFCB/F 1600	1,85 6,07	1,60 5.25	0,93 3,04	1,21 3.96	1,54 5,05
TFCB/F 1800	2,05 6.73	1,80 5.91	0,93 3,04	1,21 3.96	1,54 5,05
TFCB/F 2000	2,25 7.38	2,00 6.56	0,97 3,18	1,21 3.96	1,54 5,05

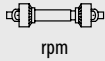

TECHNISCHE INFORMATIONEN / INFORMACIÓN TÉCNICA

Mod.	 rpm	 n	Kg 	lb
TFCB/F 1600	540	4	810	1.786
TFCB/F 1800	540	4	920	2.028
TFCB/F 2000	540	4	1.030	2.271

ANZ. WERKZEUGE / N. HERRAMIENTAS

Code/Código	Beschreibung/Descripción	Anz. Werkzeuge N. cuchillas
-	TFCB/F 1600 mit feststehenden Werkzeugen und Wolfarmcarbideinsätzen <i>TFCB/F 1600 con herramientas fijas con piezas de carburo de tungsteno</i>	33
-	TFCB/F 1800 mit feststehenden Werkzeugen und Wolfarmcarbideinsätzen <i>TFCB/F 1800 con herramientas fijas con piezas de carburo de tungsteno</i>	39
-	TFCB/F 2000 mit feststehenden Werkzeugen und Wolfarmcarbideinsätzen <i>TFCB/F 2000 con herramientas fijas con piezas de carburo de tungsteno</i>	45



ZUBEHÖR / ACCESORIOS

Code/Código	Beschreibung/Descripción
-	Kein Aufpreis fuer Getriebe 1000 U/m wenn bei Bestellung spezifiziert No extra cargo para el multiplicador 1000 rpm cuando seleccionado al pedido
TLPF8850162001	Niederhalter für TFCB/F 1600 - 1800* <i>Molinete para TFCB/F 1600 - 1800*</i>
TLPF8850164001	Niederhalter für TFCB/F 2000* <i>Molinete para TFCB/F 2000*</i>

* Montaje nicht inbegriffen - Verpackung separat

* Montaje no incluido - pack separado

SCHNEIDWERKZEUGE / HERRAMIENTAS DE CORTE

Beschreibung/Descripción	Typ/Tipo	Ø cm		Ø in
Mit spezifischem Rotor / Con rotor en exclusiva				
Feststeheude Werkzeuge: Mit Einsätzen aus Wolfarmcarbide <i>Herramientas fijas: con piezas di tungsteno</i>		20		7.87

SERIENAUSFÜHRUNG

- Universelle 3-Punkt-Anhängung ISO 2. Kat.
- Getriebe 540 U/m.
- **Rahmen aus Domex 700.**
- **Gegenrahmen aus Hardox 400.**
- Hydraulisch verstellbare Heckhaube .
- Auswechselbare höhenverstellbare Stuetzkufen
- Seitlicher Riemenantrieb.
- Verstellbarer Riemenspanner.
- Feste Werkzeuge mit Hartmetalleinsätzen.
- Frontschutz mit Doppelketten.
- Gelenkwelle mit Drehmomentbegrenzung.
- «CE»-Uffallschutzvorrichtungen.

EQUIPAMIENTO ESTÁNDAR

- *Acoplamiento universal de 3 puntos ISO 2º cat..*
- *Multiplicador 540 rpm.*
- **Bastidor en Domex 700.**
- **Contraestructura interior en Hardox 400.**
- *Capó trasero ajustable hidráulicamente.*
- *Guías de altura ajustable reemplazables.*
- *Transmisión lateral por correas .*
- *Tensor de correas ajustable.*
- *Herramientas fijas con insertos de carburo de tungsteno.*
- *Protección delantera con cadenas dobles.*
- *Cardan con limitador de par.*
- *Protecciones antiaccidentes «CE».*



Die angegebenen technischen Spezifikationen und beschriebenen Modelle sind nicht verbindlich. Zur Verbesserung behält sich der Hersteller das Recht vor, Änderungen ohne vorherige Ankündigung vorzunehmen. Zeichnungen und Fotos können sich auf optionale Ausrüstung oder Konfigurationen beziehen, die für andere Länder bestimmt sind. Wenn Sie weitere Informationen benötigen, wenden Sie sich bitte an unser Vertriebsnetz.

Los datos técnicos y los modelos descritos no son vinculantes. A efectos de cualquier mejora, el Fabricante se reserva el derecho de realizar modificaciones sin aviso previo. Los dibujos y las fotografías pueden referirse a equipos opcionales o equipamientos para otros países. Para más información, diríjase a nuestra red de venta.



FERRI srl - Via C. Govoni, 30 - 44034 TAMARA (Ferrara) Italy
 Tel. + 39 0532.866 866 - Fax + 39 0532.866 851 - www.ferrisrl.it

