

FERRI

FRANCE

une gamme adaptée

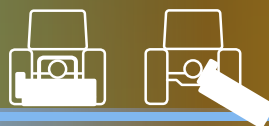

Gamme Agricole

ZMG



PREVIEW

BROYEURS D'ACCOTEMENTS AVEC BOITIER INXTERNE

- Le nouveau modèle de broyeur latéral ZMG est la solution idéale pour nettoyer les talus, les fossés, les bords de parcelles et généralement les espaces verts de dimensions contenues. Il peut travailler derrière le tracteur à la fois en position latérale mais, grâce au groupe multiplicateur interne, également au centre. Il peut être équipé soit de multi-couteaux polyvalents soit de marteaux estampés, pour

trancher l'herbe, les buissons, les sarments, les arbustes et le bois jusqu'à 4 centimètres de diamètre.

- Pour assurer une sécurité maximale pendant le transport, une vanne et un axe de verrouillage ont été prévu de série, ce qui élimine totalement le besoin de chaînes ou de supports.



Boîtier intérieur.



Le vérin de mouvement hydraulique se trouve à l'intérieur des bras du parallélogramme.



Châssis flottant du broyeur, auto-nivelant au sol.







Vanne de verrouillage hydraulique pour le transport. Action manuelle (pas de chaînes, pas de supports).

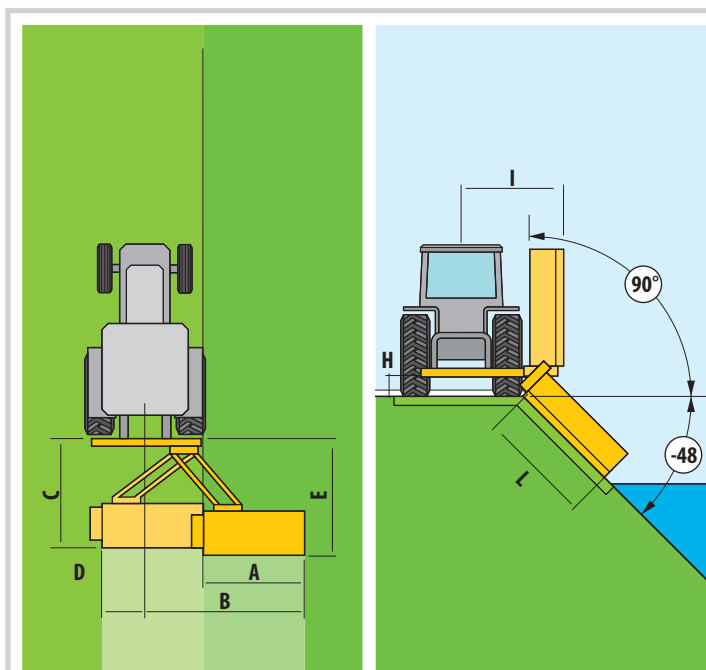
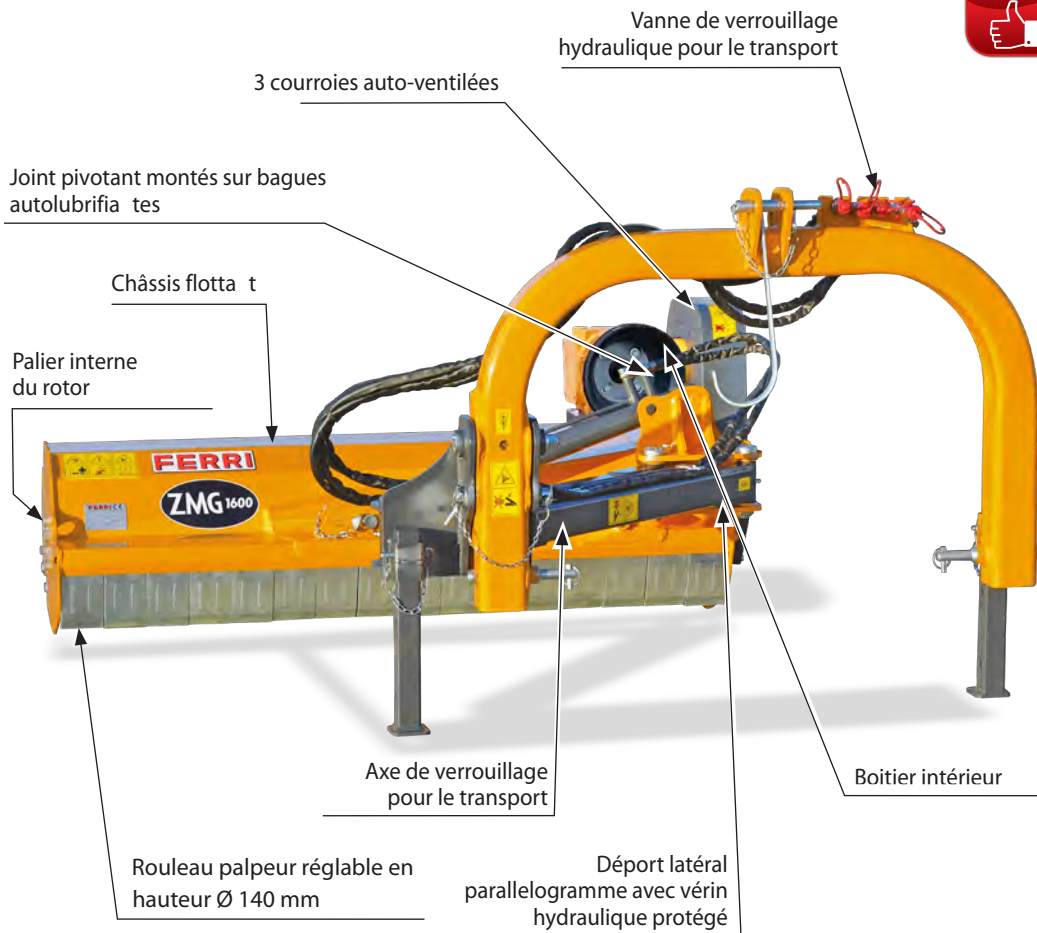





Goupille de verrouillage mécanique pendant le transport, (pas de chaînes, pas de supports).

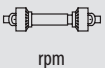

	ZMG 1600
	m
A	1,62
B	2,28
C	1,72
D	0,53
E	1,95
I	1,45
L	0,93
H	0,40

Modèles	 m	min  HP	max kW	 MIN	 kg
ZMG 1600	1,60	40 - 70	30 - 52	1,50	1.700

CARACTÉRISTIQUES TECHNIQUES

Modèles	 rpm	 rpm	 n	 m/sec	 Kg
ZMG 1600	540	2.700	3	48	464

NR. OUTILS



Description	Nr. outils
ZMG 1600 avec marteaux estampés	22
ZMG 1600 avec couteaux polyvalents	66

COUTEAUX POLYVALENTS

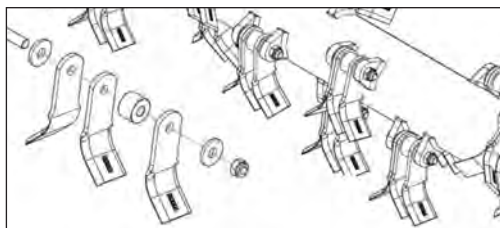
Rotor innovant avec des couteaux polyvalents pour un broyage plus précis et plus uniforme des résidus culturels.



EQUIPEMENTS DU ROTOR

Description	Type	Ø cm 	Ø in
Interchangeable sur le même rotor			
Marteaux estampillés pour: bois, sarments, herbe		4	1.57
Couteaux polyvalents pour: herbe, buissons, arbustes, canaux		3	1.18

Il est conseillé que la liaison tracteur-machine et sa mise en route soient faites par le Concessionnaire, selon les indications et les instructions données par notre manuel d'utilisation. Pour toute information supplémentaire nous vous prions de contacter notre service après-vente. Machine testée et pré-rodée avant expédition.

EQUIPEMENTS DE SERIE

- Attelage universel ISO 3 points de 1ère cat. (2ème cat. en option).
- Boitier Multiplicateur en position EXTERIEUR avec Pdf 540 tr/min.
- Transmission avec roue libre.
- Protection du caisson par tôle de blindage.
- Palier interne au rotor..
- Vérin hydraulique pour l'inclinaison du corps de broyage.
- Déport latéral du parallélogramme avec vérin hydraulique protégé.
- Joint pivotant monté sur bagues autolubrifiantes.
- Broyeur avec châssis flottant auto-nivelant au sol.
- Sécurité mécanique pour le transport.
- Tension de courroies réglable par galet tendeur.
- Ferri PERFECT, processus d'équilibrage électronique du rotor à commande numérique en deux étapes.
- Rotor "OVERLAP" hélicoïdal renforcé avec épaisseur 10 mm.
- Rouleau palpeur arrière Ø 140 mm, réglable en hauteur.
- Protection avant avec rabats en acier antiprojection.
- Protection arrière renforcée en caoutchouc résistant à l'abrasion.
- Cardan à croisillons renforcés.
- Emballage sur palettes dédiées.
- Protection conforme aux normes "CE".



Les données techniques et les modèles décrits ne sont pas contractuelles. Pour toutes améliorations le fabricant se réserve le droit de modifier ce document sans aucun préavis. Tous les dessins et photos non contractuels peuvent concerner des équipements en option et valable pour d'autres pays. Pour des plus amples informations, merci pour contacter notre réseau.



FERRI France

Plaine de Fongrave - 81800 RABASTENS

Tél. +33 (0) 5 63 40 84 00 - Fax +33 (0) 5 63 40 84 08

contact@ferri-france.fr www.ferri-france.fr